

# SUZUKID<sup>®</sup>

— 溶接シーンに新しいスパークを —

## 取扱説明書

チップソー切断機 キッドカット

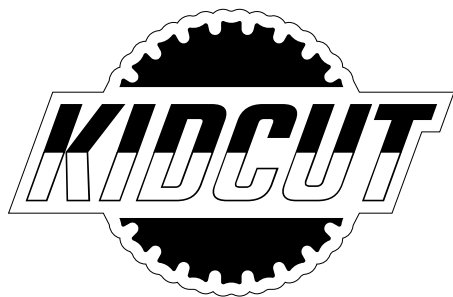

KC-180

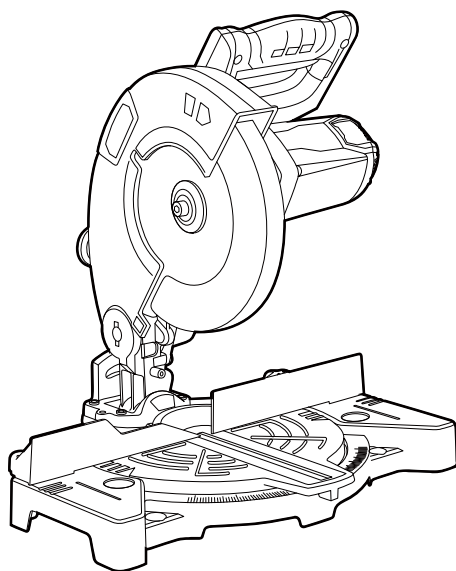

- お買い上げありがとうございました。
- ご使用前にこの取扱説明書を必ずお読みのうえ、正しくご使用ください。
- この取扱説明書は必ず保管してください。

### スター電器製造株式会社

STAR ELECTRIC MANUFACTURING CO.,LTD.



製品ページは  
コチラ

- 警告・注意の意味  
..... 1
- 安全上のご注意  
..... 1~6
- 各部の名称と標準付属品  
..... 7~8
- 仕様  
..... 8
- 消耗品販売  
..... 9

使用前の  
前に

- ご使用前に..... 9
- ロックの解除・固定  
..... 10
- チップソーの取り付け・  
取り外し..... 10~12
- 使い方..... 13
- 加工物の固定  
..... 13~15
- スイッチ操作..... 16
- 切断方法  
..... 16~17

作業に  
あたり

- お手入れ..... 18
- 各部の調整  
..... 18~19
- 保守・点検  
..... 20~22
- 清掃・保管..... 22
- 故障かな?と思った  
とき..... 23
- アフターサービスに  
ついて..... 25
- 保証書..... 26
- 修理依頼ご記入欄  
..... 27

お知ら  
せ

## ● 注意文の意味について

ご使用上の注意事項は **▲警告** と **▲注意** に区分していますが、それぞれ次の意味を表します。

**▲警告** : 誤った取り扱いをした時に、使用者が死亡または重傷を負う可能性が想定される危害の程度。

**▲注意** : 誤った取り扱いをしたときに、使用者が軽症を負う可能性が想定される内容、および物的損害のみの発生が想定される危害・損害の程度。

なお、**▲注意** に記載した事項でも、状況によっては重大な結果に結び付く場合があります。いずれも安全に関する重要な内容を記載していますので、必ず守ってください。

## ● 安全上のご注意

### **▲警告**

1. ご使用前に取扱説明書の注意事項を必ず守ってください。  
これらを守らずに使用しますと、死亡または重症などの重大な人身事故を引き起こす場合があります。
2. 作業場所は整理整頓された状態に保ってください。  
・ ちらかった場所では、事故の原因になります。
3. 作業場所の周囲状況も考慮してください。  
・ 湿気は感電事故のもとになります。雨中、濡れた場所、湿った場所、機器内部に水や油の入りやすい場所では、使用しないでください。  
・ 可燃性の液体やガスの近くでは作業しないでください。  
爆発する恐れがあります。
4. 感電事故の防止を！  
・ 電源コードに絶縁機能低下がないように注意してください。  
・ 湿気は感電事故のもとになります。  
・ チップソーの交換作業時は常に乾いた手袋を使用してください。  
破れたり、濡れた手袋を使用しないでください。

## 警告

5. 作業場所に子供を近づけないでください。
  - ・使用者以外、本機に触れないでください。
  - ・使用者以外、周囲に人を近づけないでください。
  - ・必ず大人が作業、使用してください。
6. 使用しない場合、適切な場所へ保管してください。
  - ・乾燥した場所、子供の手の届かない場所、または鍵のかかる場所へ保管してください。
  - ・雨中、濡れた場所、湿った場所、機器内部に水や油の入りやすい場所、直射日光の当たる場所は避けてください。
7. 過度な使用はしないでください。
  - ・モータをロックさせるような使い方はしないでください。
8. 弊社指定のチップソーを使用してください。
  - ・取扱説明書に記載されている以外のものは使用しないでください。
9. 作業に適した服装で使用してください。
  - ・手袋、だぶだぶの衣服、ネックレス、ネクタイ、マフラーなどの装身具は回転部に巻き込まれてけがをする恐れがあるため、着用は止めてください。
  - ・滑り止めの付いた履物の使用をお勧めします。
  - ・長い髪は、ヘルメットや帽子、ヘアカバーなどで覆ってください。
10. 保護具を使用してください。
  - ・作業時は、切断した粉じんから目を守るため保護メガネを使用してください。
  - ・粉じんの多い作業では、有効な呼吸用保護具を使用してください。また騒音の大きな作業では、耳栓などの防音用の保護具を使用してください。
11. 電源コードの扱いに注意してください。
  - ・電源コードを持って運搬したり、電源コードを引っ張ってコンセントからプラグを抜かないでください。  
電源コードを熱や油、鋭利な場所に近づけないでください。
12. 切断物はしっかりと固定してください。
  - ・切断物はバイスでしっかりと固定してください。
13. 無理な姿勢で作業しないでください。
  - ・常に足元をしっかりとらせて、バランスを保った状態で作業してください。



## 警告

14. 日頃から注意深く手入れしてください。
  - ・ 部品の交換は取扱説明書 (10、20 ページ) に従ってください。
  - ・ 延長コードを使用する場合、定期的に絶縁不良がないか点検してください。
  - ・ 損傷している場合は、新しいものと交換してください。
  - ・ 握り部分は、常に乾いた状態で清潔に保ち、油やグリスが付かないようにしてください。
15. 次の場合、本機の電源プラグをコンセントから抜いてください。
  - ・ 使用しない場合、チップソーの交換、修理する場合。
  - ・ その他、危険が予測される場合。
  - ・ 本機を移動させる場合。
16. 電源プラグを差し込む前に本機のトリガススイッチが OFF になっていることを確認してください。
  - ・ トリガススイッチが ON の状態で電源プラグを差し込むとチップソーが回転して危険です。
  - ・ 必ずトリガススイッチが OFF になっていることを確認してください。
17. 電源コードを延長する場合は適切な延長コードを使用してください。
  - ・ 断面積 $2.0\text{mm}^2(2.0\text{sq})$ 以上あるコードを使用し、 $10\text{m}$ 以上は延長しないでください。
18. 取扱方法、作業の仕方、周囲の状況など十分に注意して慎重に作業してください。
19. 疲れているときなど、作業に集中できないときは使用しないでください。
20. 使用前に損傷した部品がないか点検してください。
  - ・ 保護カバーやチップソーが正しく取り付けられているか確認してから使用してください。
  - ・ トリガススイッチが故障している場合は使用しないで、お買い求めの販売店に修理を依頼してください。
21. 本機の修理は、お買い求めの販売店や弊社アフターサービス課に依頼してください。
  - ・ 分解や改造はしないでください。
22. 指定された用途以外には使用しないでください。
  - ・ 誤った使用方法是事故やけがの原因になり、危険です。

## 警告

23. 正しい電源電圧 (AC100V) に接続してください。
  - ・取扱説明書や本機の銘板に表示してある定格電圧以外の電圧で使用しないでください。
24. 保護カバーは、必ず閉じた状態で使用してください。
  - ・保護カバーが開いた状態で使用すると衣服などが巻き込まれ、事故の原因になります。
25. 本機を誤って落としたり、ぶつけたときは、チップソーや保護カバーなどに破損や変形などの異常がないかよく点検してから使用してください。
26. 使用中に回転しているチップソー、ターンテーブル、バイス、切り屑などに手や顔などを近づけないでください。
27. 使用中に機器の調子が悪かったり、異常な音や振動がある場合、直ちにトリガススイッチを OFF にして使用を止めて、お買い求めの販売店や弊社アフターサービス課に点検・修理を依頼してください。
28. 本製品は鉄工用チップソー専用機です。切断砥石・木工用チップソーなどを取り付けて使用しないでください。
29. 焼入鋼や石材・木材の切断には使用しないでください。
30. チップソーは必ず指定の物を使用してください。
  - ・使用できるチップソーは外径180mm で、内径20mm 、鉄・ステンレス用です。また、木工用チップソーは使用しないでください。
31. チップソーにひび割れ・刃欠け・ゆがみなどの異常がないことを確認してから使用してください。
  - ・チップソーに異常のある物や切れ味の悪くなった物は使用しないでください。モータ故障の原因、チップソー破損によるケガの原因となります。
32. 使用前には必ず人のいない方向に向け、無負荷で1分以上の試運転を行い本製品の異常振動やチップソーの大きな振れなどの不具合がないことを確認してください。
33. 保護カバーは絶対に固定したり取り外したりして使用しないでください。また、スムーズに動くことを確認してください。
  - ・チップソーが露出したまま使用すると、ケガの原因となります。

## 警告

34. ターンテーブルに固定できない小さな物は切断しないでください。また、加工物を薄く切り落とした場合、チップソーの回転に巻き込まれ飛散する場合があります危険ですので、このような切断はしないでください。(ケガの原因)
35. 切断中にこじったり、加工物に強く押しついたりしないでください。(ケガ・故障の原因)
36. チップソーを交換するときは、必ず電源プラグをコンセントから抜いてください。
37. 内部が中空でない物、肉厚が大きい物は切断しないでください。モータに負担がかかるだけでなく、チップソーの破損・反発によるケガの原因となります。
38. 機体部をベースから外して機体部のみで使用しないでください。
39. 本製品は家庭用です。建築作業など精度が必要な作業には使用しないでください。

## 注意

1. 本機は平坦で振動の少ない場所で使用してください。
  - ・傾いた不安定な場所で作業すると事故やけがの原因になります。
2. 切断材料は、付属のバイスにしっかりと固定してください。
  - ・固定が不十分だと本機の破損だけでなく、事故の原因になります。また切断精度が悪くなります。
3. 使用中は軍手などの巻き込まれる恐れのある手袋は着用しないでください。
4. 作業前に周囲の安全を確認してから試運転させて、異常な音や振動がないことを確認してください。
5. 切断材料にチップソーを急激に落下させないでください。  
チップソーが破損して、けがの原因になります。
6. 使用中に回転するチップソーで電源コードを切断しないようにしてください。

## 注意

7. 切断直後の材料やチップソーは熱くなっているため、素手で触らないようにしてください。
8. チップソーを回転させたままの状態では放置しないでください。
9. 高所で作業するときは、下に人がいないことを確認してください。  
電源コードを引っかけたりしないでください。  
材料や本機を落として事故の原因になります。
10. 本体に防錆油が付着している場合がございます。ご使用前に付着している防錆油をよく拭き取ってから切断作業をしてください。
11. 本製品は家庭用です。建築作業など精度が必要な作業には使用しないでください。
12. 常温(0~40℃)で使用してください。
13. モーターの特性上、使用中に通気孔内部から火花が見えることがありますが故障ではありません。

## ● 各部の名称と標準付属品

### 要確認

初めて梱包を開封したときは 下記の内容について確認してください。

- 付属品が全て揃っているか
- 破損した箇所はないか

万一、不具合な点がありましたら、お買い上げの販売店や弊社アフターサービス課までご連絡ください。

### 本体

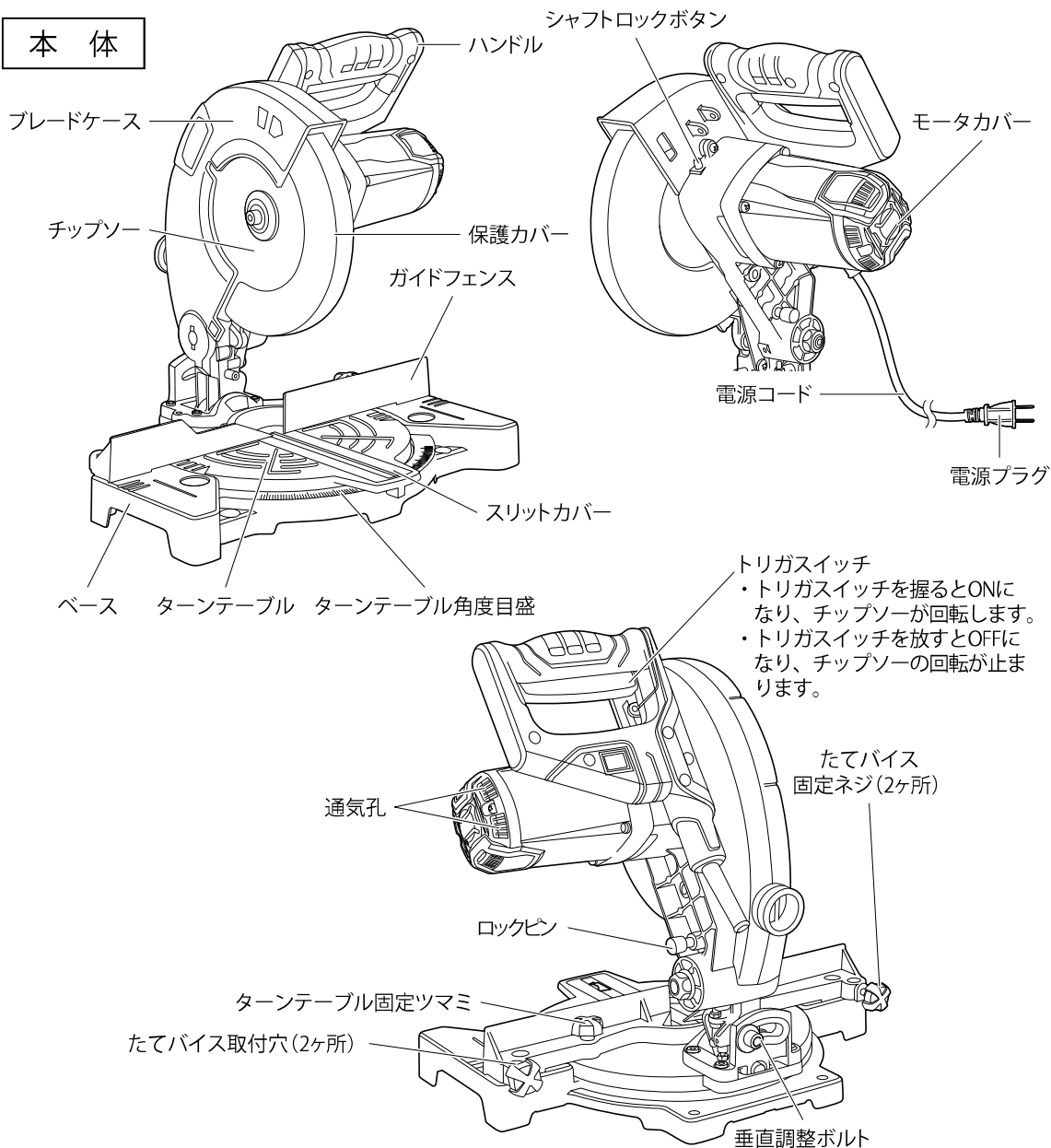



## 付属品

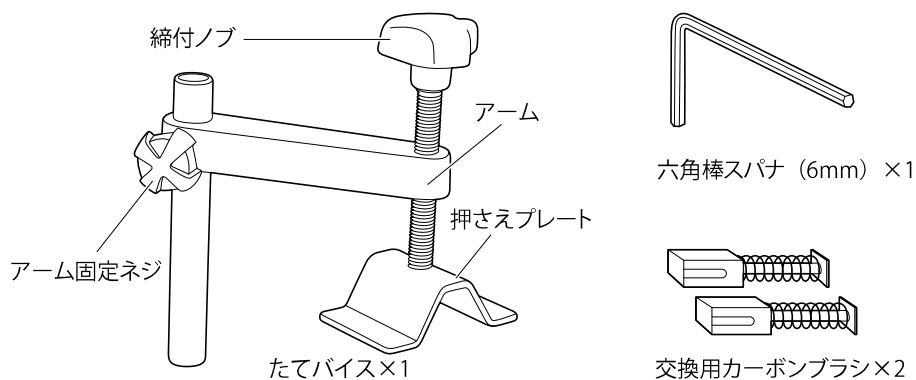

## ● 仕様

型 式	KC-180
定 格 電 圧	AC 100V
定 格 周 波 数	50/60Hz
定 格 電 流	8.3A
定 格 入 力	800W
回 転 数	約5,000/min
付 属 チ ッ プ ソ ー	外径180×刃厚1.8×刃数40 P×内径20(mm) 鉄・ステンレス用
ターンテーブル回転範囲	左45°～0°(直角)～右45°
本 体 サ イ ズ	約長さ320×幅375 ×高さ383(mm)
質 量	5.5kg
定 格 時 間	30分
最大切断能力 (0°)	丸パイプ: Φ60 角パイプ: 50×50 アングル鋼: 60×60 チャンネル鋼: 100×50
最大切断能力 (45°)	丸パイプ: Φ60 角パイプ: 50×50 アングル鋼: 50×50 チャンネル鋼: 75×45

※商品改良のため、仕様・外観は予告なしに変更することがありますのであらかじめご了承ください。

## ● 消耗品販売



メタルチップソー切断機 180mm 用替刃 1枚入り  
型式/P-832  
JAN コード/4991945 034419

## ● ご使用前に

1. 電源電圧を確認する。  
必ず銘板に表示してある電圧 (AC100V) でご使用ください。表示を超える電圧で使用すると、モータの回転数が異常に速くなったり、モータの制御装置が破損する恐れがあります。また、直流電源、エンジン発電機を使用しないでください。製品が故障するだけでなく、事故の原因になります。
2. 本機を設置する  
傾斜のない平坦な場所に安定した状態になるよう設置してください。
3. 刃の状態を確認する。  
チップソーに刃欠け、ヒビなどの異常がないことを確認してから使用してください。異常があると、刃が破損し、けがの原因になります。刃は、弊社指定の純正品を使用してください。
4. 保護カバーの取り付けを確認する。  
保護カバーがスムーズに動くことを確認してください。  
保護カバーを取り外して使用することは絶対しないでください。チップソーが露出したまま使用すると、ケガの原因になります。
5. 電源コンセントの点検  
電源プラグをコンセントに差し込んだとき、ガタガタしたり、すぐ抜けるようでしたら修理が必要です。お近くの電気工事店などにご相談ください。  
そのままお使いになりますと、過熱して事故の原因になります。
6. 無負荷で1分以上の試運転をしてください。  
本製品の異常振動やチップソーの大きな振れなどの不具合がないことを確認してください。

## ● ロックの解除・固定

- 本製品は出荷時に機体部分を下げた状態で固定してあります。ロックを解除してください。ハンドルを軽く下に押しながら、ロックピンを手前に引くと、ストッパーが解除され機体部分が上がります。

- ご使用後および保管時はハンドルを下げてロックした状態にしてください。

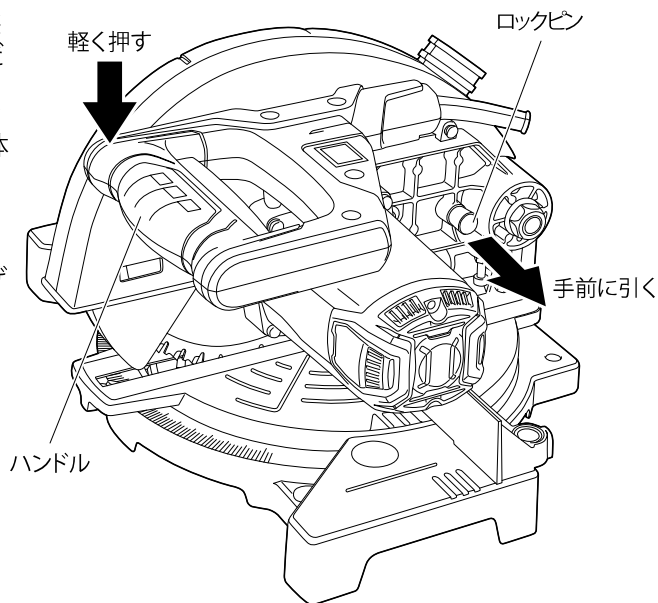

## ● チップソーの取り付け・取り外し

### ⚠ 警告

- チップソーを交換するときは必ずトリガスイッチをOFFにして電源プラグをコンセントから抜いてください。

### ⚠ 注意

- チップソーを取り扱うときは必ず手袋を着用してください。
- 切断直後、チップソーは非常に熱くなっています。冷えるまで直接手肌に触れないでください。特にチップソーの交換は十分に冷めてから行ってください。(ヤケドの原因)

### 取り外し方

1. シャフトロックボタンを押し込みながら、付属の六角棒スパナでチップソー固定ボルトをゆっくり回転させ、回転軸を固定してください。

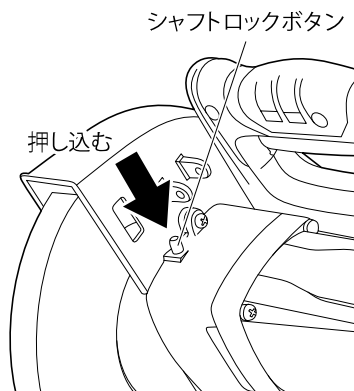

2. 回転軸が固定されたら、六角棒スパナでチップソー固定ボルトを時計回りに回し、手で回すことができる程度までゆるめてください。(チップソー固定ボルトはまだ外さないでください。)  
 ※チップソー固定ボルトは左ネジになっています。右に回して緩めます。

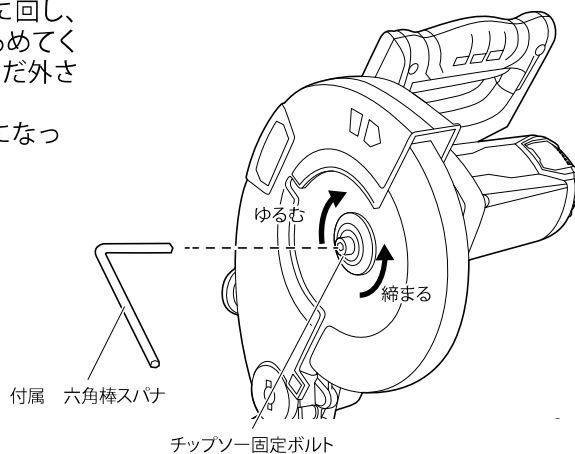

3. ハンドルを中ほどまで押し下げた状態で、保護カバーを手で全開にしてください。

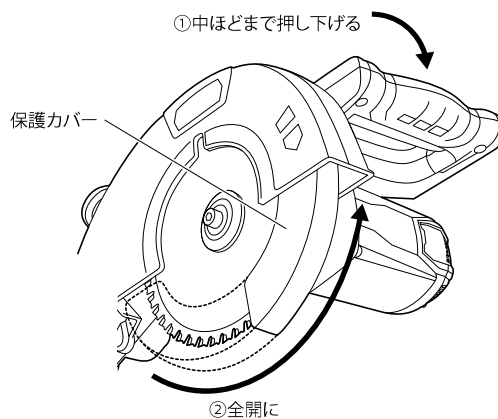

4. チップソー固定ボルト・ワッシャー・外フランジ・チップソーの順に取り外してください。

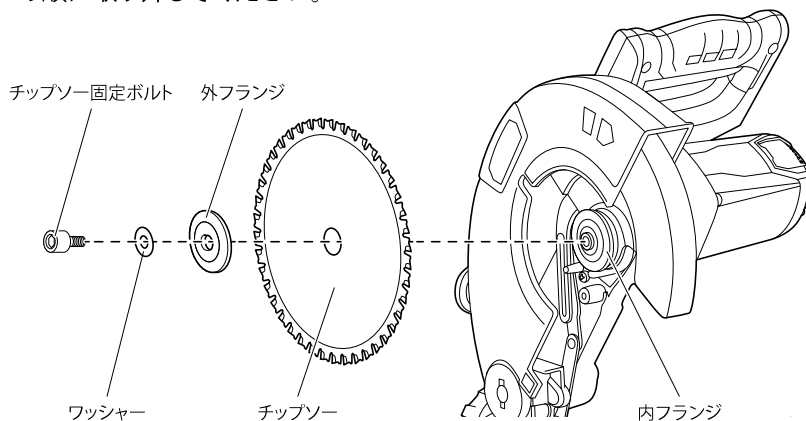

## 取り付け方

### 警告

- 本製品は鉄、ステンレス用チップソー専用機です。切断砥石・木工用チップソーなどを取り付けて使用しないでください。
- チップソーの取り付けは正しく確実に行ってください。不完全な取り付けや誤った使用はケガ・故障の原因となります。
- 使用できるチップソーは外径180mm で、内径20mm、鉄(軟鋼)ステンレス用です。また、木工用チップソーは使用しないでください。

### 注意

- 取り付け後は、チップソーの回転方向がブレードケースに表示されている回転方向表示と一致していることを確認してください。

- 取り外しと逆の要領で行ってください。内・外フランジの向きをよく確認して正しく取り付けてください。

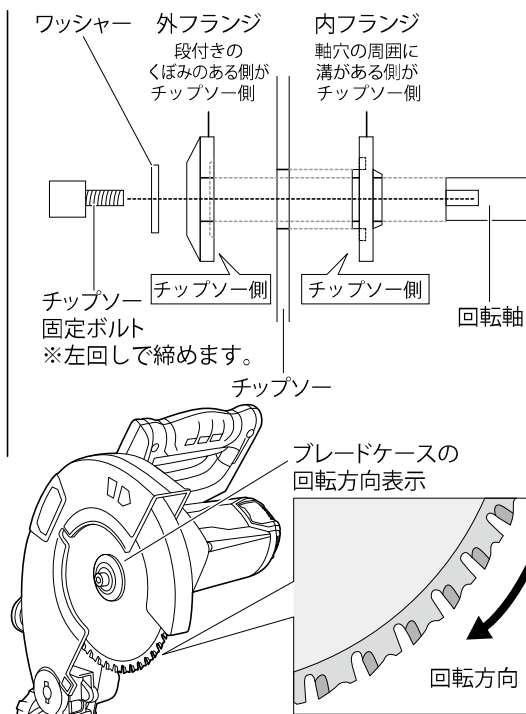
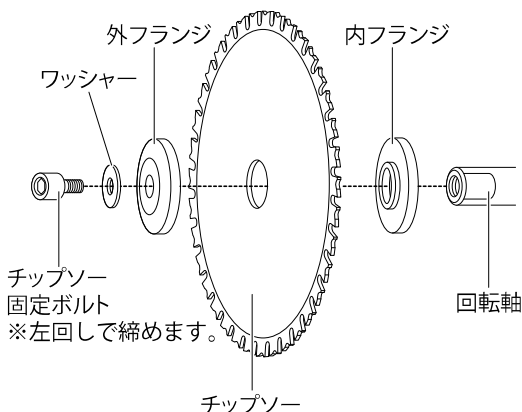

- ブレードケースの下記の回転方向表示とチップソーの回転方向が一致していることを確認してください。



### 注意

- チップソー取り付け後は、ハンドルを下まで押し下げてスリットカバーやターンテーブル底面などに接触しないか確認してください。

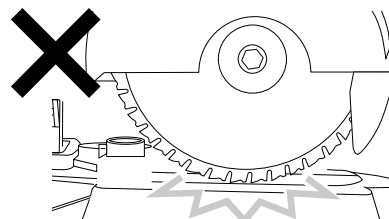

## ● 使い方

### 切断角度の調整

#### 警告

- ターンテーブルを回転させるときは、必ずトリガスイッチをOFFにし電源プラグをコンセントから抜いてください。
- 切断角度調整後は、ターンテーブル固定ツマミをしっかりと締めてターンテーブルが動かないことを確認してください。切断中にターンテーブルが動くと強い反発やチップソーの破損によるケガの原因となります。

1. ターンテーブル固定ツマミをゆるめてターンテーブルを回転させ、切断角度を調整することができます。合わせ位置をターンテーブル角度目盛に合わせて、お好みの角度に調整してください。
2. ターンテーブル角度調整後はターンテーブル固定ツマミをしっかりと締め付けて、切断中にターンテーブルが動かないように固定してください。

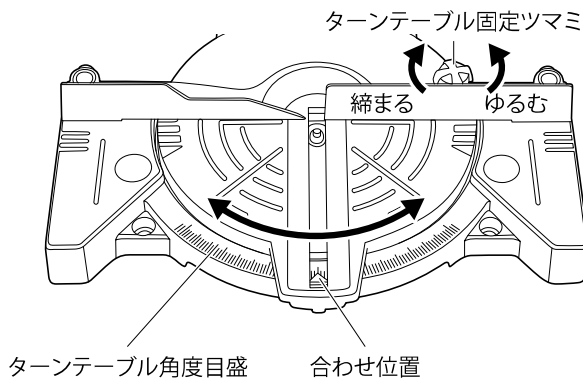

## ● 加工物の固定

#### 警告

- 加工物は付属のたてバイスで確実に固定してください。
- 加工物の形状・サイズによっては確実に固定できない場合があります。確実に固定できない場合は、市販のクランプ・バイスなどを併用して、確実に加工物を固定してください。
- 加工物はガイドフェンスとターンテーブルに密着させてください。切断中に加工物が動くこと強い反発やチップソー破損の原因となります。
- ターンテーブルに固定できない小さな物は切断しないでください。また、加工物を薄く切り落とした場合、チップソーの回転に巻き込まれ飛散する場合があります危険ですので、このような切断はしないでください。(ケガの原因)

## たてバイスの使い方

1. たてバイスの支柱をガイドフェンスの左右2ヶ所にある、たてバイス取付穴の一方に差し込み、たてバイス固定ネジをしっかりと締めてください。

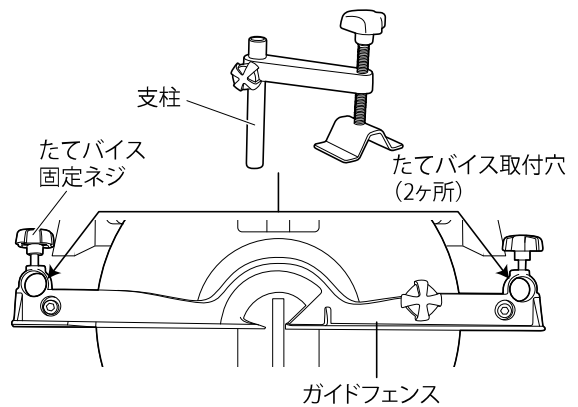

2. 加工物をターンテーブルとガイドフェンスに密着させ、たてバイスの押さえプレートに中心と加工物の中心が合うようにアームの位置を調節してください。アームの位置が決まったら、アームの固定ネジをしっかりと締めてください。

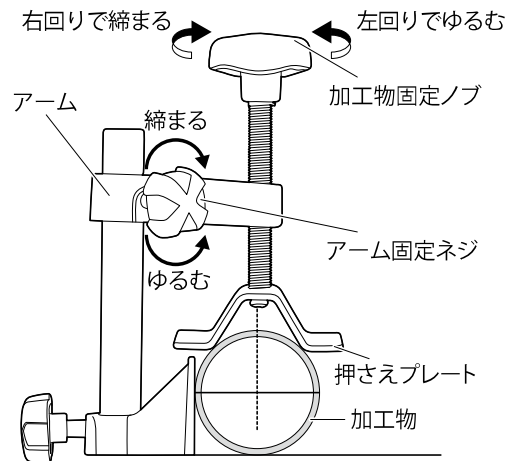

3. 加工物固定ノブを締め付けて、加工物が動かないよう確実に固定してください。

※加工物固定ノブは適度な力で締め付けてください。  
締め過ぎると、たてバイスやたてバイス取付穴が破損する場合があります。

## 長尺材の場合

### ⚠ 注意

- チップソーが加工物に挟まれると正常に回転せず、モータ故障・反発によりケガの原因となります。

- 長尺材を切断する場合は、切り落とし寸前や切断中に加工物の重みでチップソーが挟まれないよう、ベースと同じ高さの安定性の良い台を設けてください。

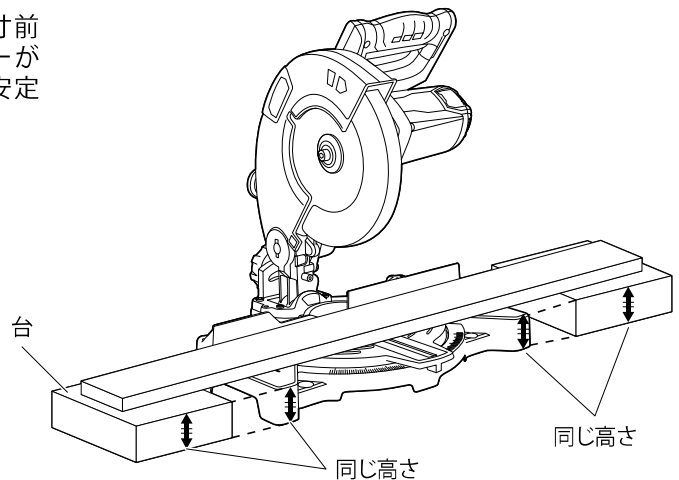

## 加工物が細い場合

- 加工物が細い・幅が狭い場合は、たてバイスの押さえプレートを横向きにして加工物を固定します。

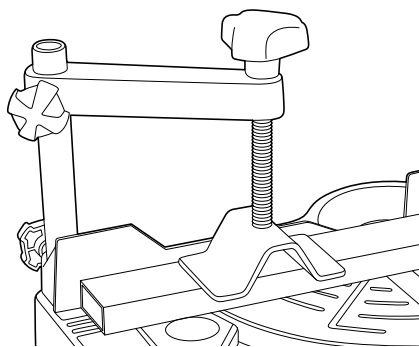

- 加工物が細く、たてバイスだけでは十分に固定できない場合は同じ材料の端材や市販のクランプ・バイスと当て木などを併用し、確実に加工物を固定します。

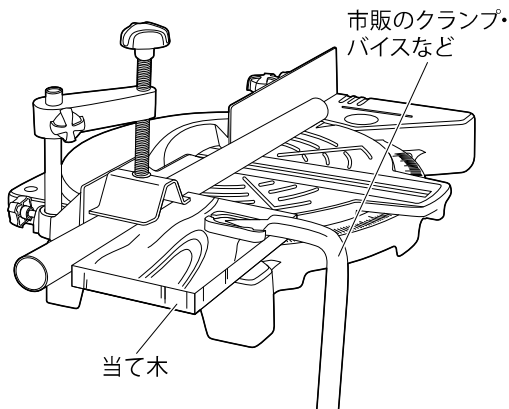
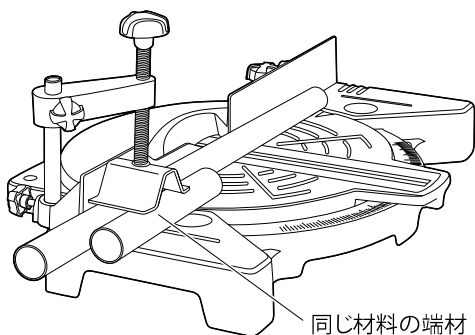

- ※押さえプレートを縦向きにして細い加工物を固定しないでください。切断中に加工物が動き強い反発を生じ危険です。

## 加工物が太い場合

- 加工物が太い・幅が広い場合は、押さえプレートを縦向きにして加工物を固定します。

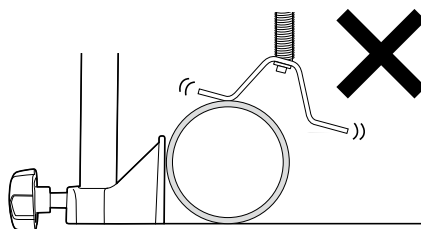
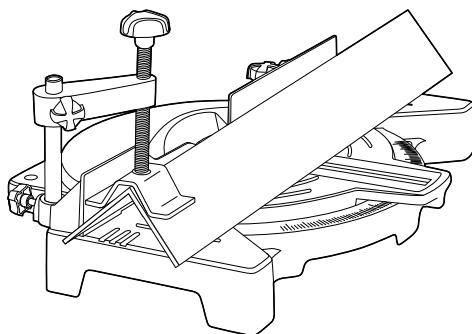
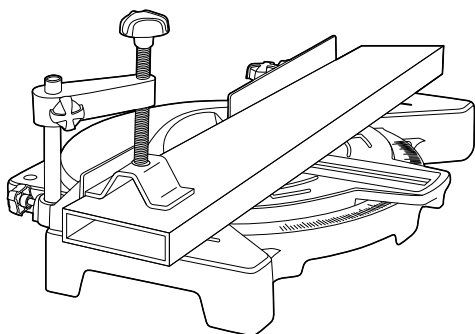



## ● スイッチ操作

- トリガスイッチを握るとスイッチがONになり、チップソーが回転します。放すとスイッチがOFFになり、回転が止まります。

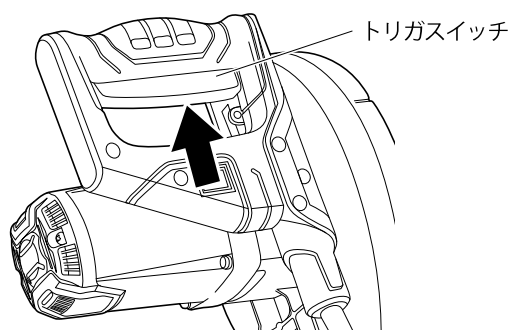

## ● 切断方法

### ⚠ 注意

- 切断中は切りくずが飛散しますので、必ず保護メガネやフェイスガード等を着用してください。また、絶対に切断箇所をのぞきこんだりしないでください。
- 軍手など巻き込まれる恐れのある素材の手袋を着用しないでください。
- チップソーに異常がないことを確認してから作業してください。また、作業中にチップソーや本体に異常が発生した場合は、ただちにトリガスイッチをOFFにして電源プラグをコンセントから抜いてください。
- トリガスイッチをONにする前にチップソーが加工物などに接触していないか確認してください。触している状態でスイッチを入れると、強い反発力が生じケガの原因となります。
- 切断直後の加工物やチップソーは高温になっていますので、直接手肌に触れないでください。(ヤケドの原因)
- ハンドルを急激に押し下げて、チップソーを加工物に強く押しあてたり、切断中にこじったりしないでください。(反発によるケガ・破損の原因)
- 切断後はチップソーの回転が完全に止まってからハンドルを上げてください。回転させたままハンドルを戻すと強い反発力が生じたり、切り落とした加工物がチップソーと接触して飛散したり、チップが欠ける場合があります。(ケガの原因)
- 切断中にターンテーブルが動くと強い反発力が生じケガの原因となります。ターンテーブル調整ネジをしっかりと締め付けて切断中に動かないよう注意してください。
- 内部が中空でない物、肉厚が大きい物は切断しないでください。モーターに負担がかかるだけでなく、チップソーの破損・反発によるケガの原因となります。

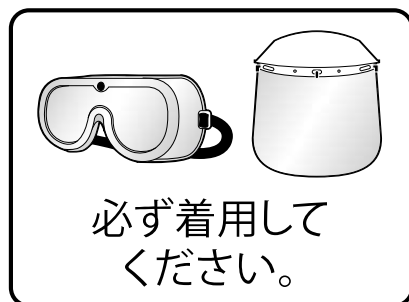



## 警告

- 本製品は家庭用です。建築作業など精度が必要な作業には使用しないでください。
  - 切断中にチップソーが停止した場合はただちにトリガスイッチをOFFにして、チップソーにチップ欠けや台金のゆがみなどの異常がないか確認してください。
  - 切断途中にトリガスイッチをOFFにすると、チップが加工物にあたってチップが欠ける場合があります。加工物を途中までしか切断しない場合は、チップソーを回転させたままハンドルを上げて下さい。
1. 加工物を、たてバイスでしっかりと固定してください。
  2. チップソーが加工物に接触していないことを確認し、スイッチを入れてください。
  3. チップソーの回転が安定したら、ゆっくりとハンドルを押し下げて切断を開始してください。火花が一番少ない状態を目安に切断してください。  
※押しあてが弱いと火花が多く出ます。この状態で切断し続けると、チップソーの摩耗の原因となりますので、適度な力で押しあててください。
  4. 切断が終わったらトリガスイッチをOFFにして、チップソーの回転が完全に停止してからハンドルを持ち上げてください。
  5. 熱に注意しながら、加工物を取り外してください。

## ● お手入れ

### ⚠ 警告

- 本体各部の調整・点検・部品の交換などをするときには、必ずトリガスイッチをOFFにして電源プラグをコンセントから抜いてください。
- 各部の調整後は、必ず調整ボルトなどをしっかりと締め付けて切断中に動かないようにしてください。

## ● 各部の調整

- 調整時は必ず電源プラグをコンセントから抜いた状態で行ってください。

### 垂直の調整

- チップソーとターンテーブル面が垂直でない場合は、以下の手順で機体の角度を調整してください。  
※垂直角度を真っすぐ(垂直)にするための調整機能です。  
垂直方向での角度切りは行わないでください。

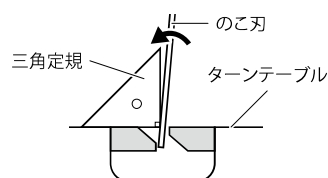

1. ハンドルを下まで押し下げ、機体部分をストッパーで固定してください。

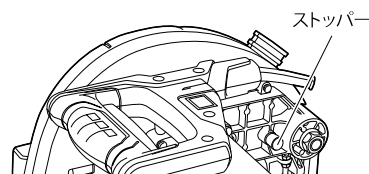

2. 付属の六角棒スパナで本体後部の垂直調整ボルトを機体部分が動く程度にゆるめてください。

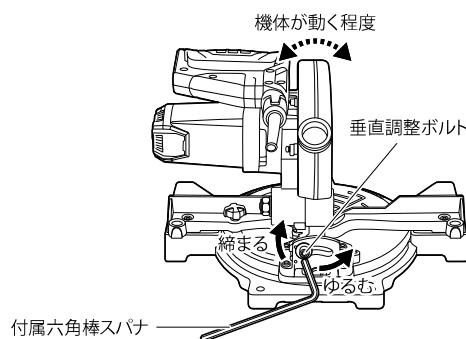

3. チップソーとターンテーブルに三角定規などをあて、チップソーと三角定規の間に隙間がないように機体の位置を調整してください。

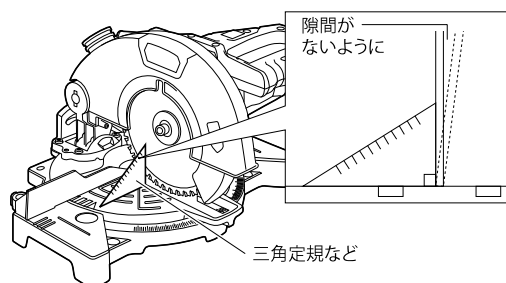

4. 機体の位置が決まったら、調整した位置から動かないよう注意しながら垂直調整ボルトをしっかり締め付けてください。

## ガイドフェンス位置の調整

- チップソーとガイドフェンスが直角でない場合は、以下の手順でガイドフェンス位置を調整してください。

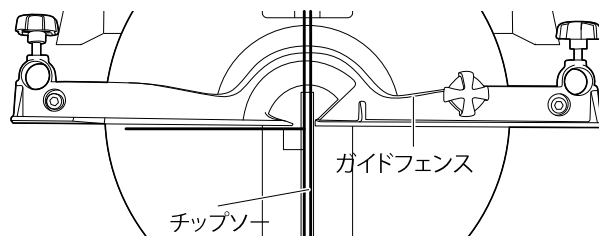

1. ターンテーブル角度を0°に合わせた状態でハンドルを下まで押し下げ機体部分をストッパーで固定してください。

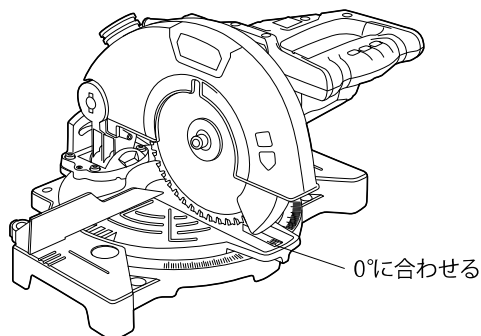

2. ターンテーブル固定つまみをゆるめてください。  
市販の六角棒スパナ (5mm) でガイドフェンス調整ボルト (2ヶ所) をゆるめてください。

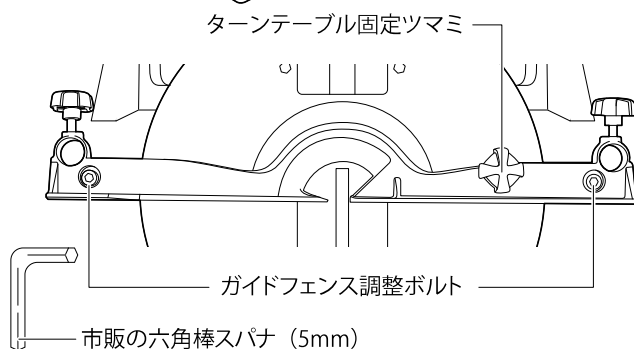

3. チップソーとガイドフェンスに三角定規などをあて、直角になるようにガイドフェンスの位置を調整してください。

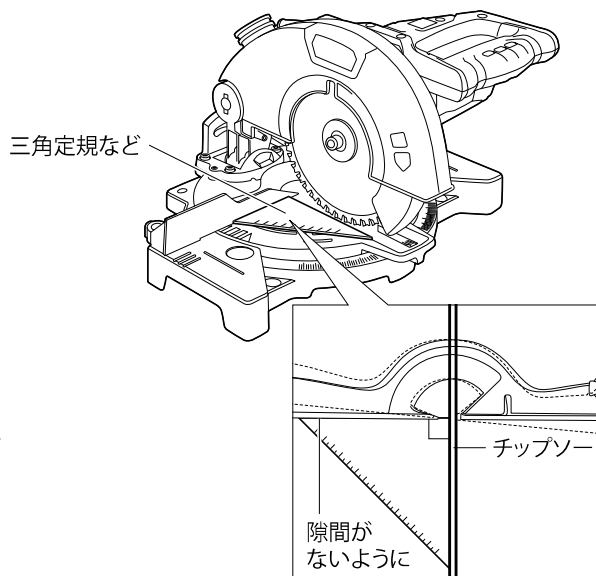

4. ガイドフェンスの位置が決まったら、ガイドフェンス調整ボルトをしっかりと締め付けてください。

## ● 保守・点検

### カーボンブラシの点検と交換

#### ⚠ 注意

- 必ず電源プラグをコンセントから抜いた状態で行ってください。
- 必ず本製品専用のカーボンブラシを使用してください。
- カーボンブラシは2個で1組です。交換するときは、必ず2個(左右)同時に交換してください。
- カーボンブラシの交換には⊕ドライバーやラジオペンチなどの工具が必要です。セット内容には含まれておりませんので市販の物を用意してください。
- カーボンブラシは定期的に取り外して点検してください。

本製品のモータ部にはカーボンブラシを使用しています。カーボンブラシは消耗品です。トリガスイッチをONにしても作動・回転しない場合は、カーボンブラシの摩耗限度を超えている場合があります。※交換用カーボンブラシのお買い求めは、本製品をお買い上げの販売店へお問い合わせください。

- 1.お手持ちの ⊕ドライバーでモータカバーの取付ネジ(2ヶ所)をゆるめて外してください。

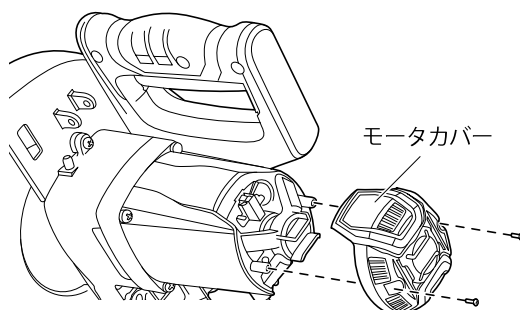

- 2.端子先端側の折り曲げられている部分を、お手持ちのラジオペンチなどでまっすぐにしてください。

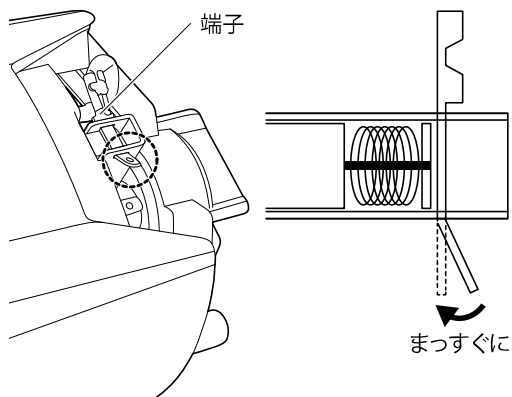

3. 端子を引き抜くとカーボンブラシを取り出すことができます。カーボンブラシの長さが6mm以下に摩耗している場合は2個同時に交換してください。

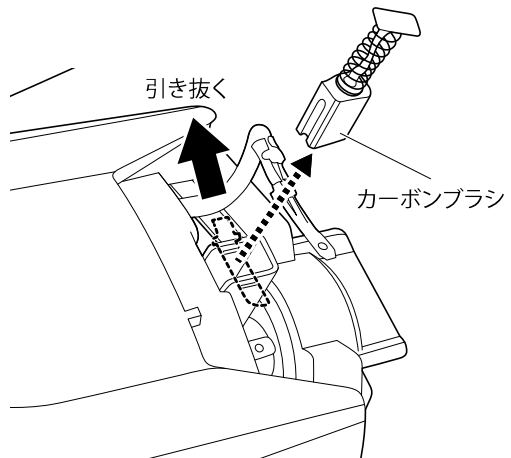
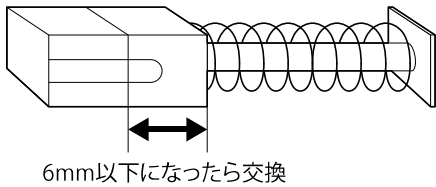

4. カーボンブラシを点検した後は、元のようにカーボンブラシをセットして端子を差し込みます。カーボンブラシの向きに注意してください。

5. 端子を差し込んだら、引き抜くときと逆の要領で抜け防止のため先端側を少し折り曲げてください。元のようにモータカバーをネジでしっかりと取り付けてください。

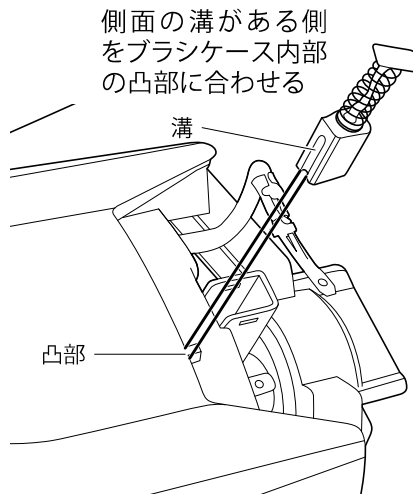

## チップソーの点検



●チップソーは消耗品です。切れ味が悪くなったり、チップが欠けたままのチップソーを使用し続けると切断抵抗が大きくなりケガ・故障の原因となります。

- チップソーは使用により変形・摩耗・劣化しますので、定期的に点検し異常が見られた場合はすぐに交換してください。
- 切れ味の悪くなったチップソーを使用すると、モータに負担がかかり故障の原因となります。早めに交換してください。

## 各部取付ネジの点検

- 各部取付ネジなどのゆるみがないか確認してください。もし、ゆるんでいるネジがあればしっかりと締めなおしてください。

---

## ● 清掃・保管

---

### 清 掃

- 本体のお手入れにワックス、アルコール類、シンナー、ベンジンなどは使用しないでください。  
(破損・故障の原因)
- 油やグリースが付着した場合は、柔らかい布でから拭きしてください。
- 汚れの著しい場合は薄めた中性洗剤を使用して水拭きしてください。その後、乾いた布で水分が残らないように拭き取ってください。
- 回転部周辺の各部に付着した切りクズなどはきれいに除去し、詰らないように注意してください。  
(故障・動作不良の原因)

### 保 管

- 使用しないときは、直射日光のあたらない、風通しの良い、乾燥した、小さなお子様の手の届かない所や、カギのかかる所にきちんと保管してください。

## ● 故障かな？と思っとき

故障かな？と思っとき修理を依頼される前に下記の点検をお願い致します。

項 目	原 因	対 処	
チップソーが回転しない	トリガスイッチが握られていない	トリガスイッチを握ります	
	電源元のブレーカが OFF	電源元のブレーカを ON にする	
	電源コードの断線	電源コードの交換が必要です。弊社へ問い合わせください	
	カーボンブラシの摩耗が激しい	カーボンブラシを点検し、必要に応じ交換する (P.20 参照)	
切断時の衝撃が大きい	チップソーの変形	チップソーを交換する (P.10 ~ 12 参照)	
	回転中にチップソーがぐらつく	<ul style="list-style-type: none"> <li>・電源プラグをコンセントから抜いてチップソーの取り付けを確認してください (P.12 参照)</li> <li>・切断物をしっかりと固定します。 (P.13 ~ P15 参照)</li> </ul>	
チップソーの回転が弱い	チップソーが正確に取り付けられていない	チップソーの取り付け状態を点検 (P.12 参照)	
	電源電圧が弱い (電圧降下をしている)	<ul style="list-style-type: none"> <li>・同じ電源で本製品以外のものを使用しない</li> <li>・延長コードは断面積が 2.0 mm<sup>2</sup> (2.0sq) 以上あるコードを使用し、10m 以上は延長しない。又は使用しない</li> <li>・昇圧機を使用して電圧降下を改善する</li> </ul>	
チップソー切断機 本体の過熱	モータに高負荷がかかっている	切断時に無理な力を入れないで、ゆっくり切断するようにする	
チップソーが外れる	チップソーや本体部に油や汚れが付着している	チップソーや本体部に付着している油や汚れを拭き取る	
	切断材料に油が付着している	切断材料の油を拭き取る	
	チップソーが正確に取り付けられていない	チップソーの取り付け状態を点検 (P.12 参照)	
真っすぐ 切れない	垂直方向	刃の角度がずれている	垂直方向の調整 (P.18 参照)
	横方向	ガイドフェンスがずれている	ガイドフェンスの調整 (P.19 参照)





# アフターサービスについて

■保証に関しては別紙保証書をご参照下さい。

## ■商品に関するお問い合わせ

### — チャットボット —

製品情報や使い方について困ったことを自動  
応答にてお答えいたします。  
24時間365日お問い合わせ可能です。



URL <https://pagebot.hitobo.io/suzukid/>

上記をご覧になっても疑問が解決しない場合、右記のお客  
様相談室又は下記の種類お問い合わせフォームから問い  
合わせください。

### — お客様相談室 —

フリーダイヤル

ヨ オ セ ツ パチ パチ



0120-407288

受付時間 平日9:00~12:00/13:00~17:00  
(土曜・日曜・祝祭日・年末年始を除く)

※ユーザー様専用ダイヤルとなりますので、恐れ入ります  
が業者様のご使用はお控えいただけますようお願いいたし  
ます。

## ■お問い合わせフォームによる各種お問い合わせ

当社製品や取扱い店舗、新規お取引希望などのお問い合わせを受け付けています。

URL <https://suzukid.co.jp/contact/>



## ■修理・故障に関するお問い合わせ

— 修理受付・もしくはお近くの営業所まで —

### ● 修理受付

〒315-0002 茨城石岡市柏原17-1(石岡事業所 アフターサービス課)

TEL 0299-23-6221 FAX 0299-23-6885

### ● 本社営業所

〒251-0055 神奈川県藤沢市南藤沢17-15  
三井住友海上藤沢ビル3F

TEL 0466-27-2666 FAX 0466-27-1055

### ● 茨城営業所(石岡事業所)

〒315-0002 茨城県石岡市柏原17-1

TEL 0299-23-6221 FAX 0299-23-6885

### ● 大阪営業所

〒578-0982 大阪府東大阪市吉田本町1-13-28  
COMPLAZA松本 B号室

TEL 072-963-5666 FAX 072-963-5668

### ● 福岡営業所

〒811-1211 福岡県那珂川市今光5-14-1

TEL 092-953-7011 FAX 092-953-7022

## ■SUZUKID. 公式ホームページ

製品ページをはじめ、お得なキャンペーンや展示会・  
実演会情報・メディア情報など「SUZUKID」の最新情報  
を掲載しています。



URL <https://suzukid.co.jp/>

## ■溶接専門キュレーションサイト

溶接人 ようせつにん

ビギナーに必要な溶接知識をはじめ、溶接を生業と  
する方達の魅力的なインタビュー記事など様々な情  
報を掲載。また自慢の溶接レシピや溶接シーンの写  
真を投稿可能。溶接に携わる全ての方に向けた溶  
接専用サイトです。



URL <https://welder.co.jp/>

## ☆ 廃棄処分について

本機を廃棄処分する時は、お住まいになっている各自治体の廃棄方法に従って処分してください。

仕様・外観等は改良のため予告なく変更する場合があります。

85DA600601